

EL PRIMA EXP



ІНСТРУКЦІЯ З ВИКОРИСТАННЯ (Переклад в оригінальна інструкція)
INSTRUCCIÓN DE MANEXO (Traducción de las Instrucciones Originales)

Victoria Arduino

INSPIRED BY YOUR PASSION.

ІНДЕКС

37	ЗАХОДИ OF БЕЗПЕКА
42	ПРИЙОМ OF THE МАШИНА
44	ІНФОРМАЦІЯ ЗАГАЛЬНІ
44	ДАНІ ТЕХНІКИ
45	ОПИС OF THE МАШИНА
47	ОБ'ЄКТ
50	НАЛАШТУВАННЯ ДО ПОСТ OF THE ТЕХНІЧНА Кваліфікований
52	ВИКОРИСТАННЯ
56	ПРОГРАМУВАННЯ
60	ЗАСТОСУВАННЯ МОБІЛЬНИЙ «ПЕРЕМОГА ARDUINO E1»
61	ОЧИЩЕННЯ
63	ОБСЛУГОВУВАННЯ
63	ПОВІДОМЛЕННЯ ФУНКЦІОНАЛЬНІ
64	СХЕМИ



ЗАХОДИ ОФ БЕЗПЕКА

Ця інструкція є невід'ємною та важливою частиною виробу та має бути передана користувачеві. Уважно прочитайте попередження, що містяться в цьому посібнику, оскільки вони містять важливі вказівки щодо безпеки встановлення, використання та обслуговування. Ретельно зберігайте цей посібник для використання в майбутньому. запити.

Ця машина може бути використовується тільки для в використовує описаний в це посібник. він виробник немає зможе бути вважається відповідальним за в можливий заподіяну шкоду за використовує недоречно, неправильно і безрозсудний.

Раніше з використовувати в машина прочитала повністю він посібник з використання або принаймні положення з безпеки

і з покласти до пляма.

Це машина може використовуватися за дітей до відправлятися з 8 років і за люди зі здібностями фізичний, сенсорний або психічний зменшений або з відсутність з досвід і знання так були під наглядом або освічений в він використовувати безпека машини та розуміння в небезпеки що має на увазі. Діти не повинні грати з в машина. The очищення і обслуговування немає треба – треба бути здійснюється дітьми без в нагляд дорослих.

The машина тільки VIN можна використовувати з кава ґрунт.

Після з розпакуйте машину, переконайтеся, що вона в хорошому стані машина. в справа сумнівів, немає використовувати в машину і перейти до особового складу професійно кваліфікований. немає є що

залишити в елементи упаковки (пластикові пакети, полістирол розширені, цвяхи і т. д.) до сфера застосування з в дітей, оскільки вони є потенційними джерелами небезпеки, і їх не можна залишати в він половина атмосфера.

Машину можна встановлювати лише в приміщеннях, де що він використовувати і він обслуговування є обмежений до персонал кваліфікований.

він доступу до в області обслуговування це зарезервовано для людей що мати знання і практичний досвід роботи з машиною, в зокрема для це що з повагою до безпеки і гігієна.

The машина повинен розраховуватися приблизно а поверхні горизонтальний до а висота підходить, з так що в частина начальника з машина подолати в Висота 1,2м.

Машину не можна встановлювати в місцях, де VIN використовувати струмені води.

The машина немає має мити з а струмінь вода.

він рівень з тиск звук зважений є менше ніж 70 дБ (A).

Для сприяння аерації з в машина, розмістіть його до деякі 15 см з стіна або з інші машини за в частина з вентиляція.

Варто нагадати, що раніше з зробити будь-яка операція з монтаж, обслуговування, завантажити, регулювання, він кваліфікований оператор повинен надягати робочі рукавички і в взуття безпека.

Перед підключенням машини переконайтеся, що дані на табличці матч з ті з мережа розподілу



електричні. The плита є видимий в він всередині з машини, знявши відро для збору води. The машина повинен бути встановлено відповідно до чинних стандартів (кодів) федеральний, стан і приміщення в сила для гідроустановок що включати пристрої антиповернення. за це причина, з'єднання гідравліка повинна бути здійснюється а технічний кваліфікований. The гарантія закінчується якщо характеристики з Блок живлення не відповідає даним на табличці.

час монтажу в машина VIN необхідно використовувати в компоненти і матеріалів поставляється з він вище. так поза необхідно найняти інші компоненти, він інсталятор необхідно перевірити в придатність з перерахованого вище для використання в контакт з вода для споживання людський. він інсталятор повинен виконувати в гідравлічні з'єднання дотримання гігієнічних норм і безпеки гідравліка

з захисту з середовище поточний в місце з об'єкт. тому для це є необхідно дзвінок до а авторизований технік. Для підключення до водопровідної мережі завжди використовуйте нову трубку з комплекту; вони не повинні використовуватися труби вже існуючі.

Під час встановлення, він електрик уповноважений має влаштувати з а універсальний перемикач сумісний з в нормативні акти з безпека, застосовна на відстані з відкриття контактів і це дозволяє в відключення заповнить, якщо умови категорії виконуються з сплеск III, які повинні бути встановлені в енергосистемі відповідно до нормативних документів з цього питання. проводки. Для ринків Австралії лія та Нова Зеландія, роз'єднувач має бути встановлено відповідно до AS/NZS 3000.

Є доцільно встановити а перемикач диференціал з сітка з а

поточний диференціал номінальний що немає подолати 30-ті роки mA.

в він справа з встановлення в кухні, підключити водій еквіпотенціальний до термінал присутній в машину, позначену символом ⚡.

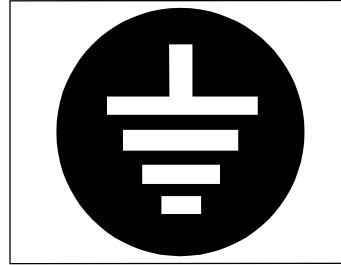

Виробник не розглядається відповідальний за можливий пошкодження внаслідок нестачі в взяти з землі установки. Для забезпечення електробезпеки цієї машини необхідно обов'язково підготувати установку з взяти заземлення, звернувшись до акредитованого електрика, який повинен це перевірити в потужність електричний з в об'єкт бути відповідним до в максимальна потужність з в машини, зазначеної на табличці.

Використання електричного приладу будь-який з-

нести він відповідність деяких фундаментальних правил. в зокрема:

- Не торкайтеся машини руками або ногами мокрий;
- Не використовуйте машину, якщо ви босоніж;
- Не використовуйте подовжувачі в приміщення що містять ванну або душ;
- Не тягніть за шнур живлення, щоб відключити машину з в сітка з годування;
- машину відкритою до в атмосферні чинники (дош, сонце, тощо);
- немає дозволяють що в машина бути використовується для дітей, або за персонал ні уповноважений і що немає читати і добре зрозумів цей посібник.

він електрик акредитований буде мати також що перевірити що в розділ з в кабелі з установка підходить для в потужність поглинається машиною.

Використання адаптерів заборонено, кілька розеток і розширення. так його використовувати є незамінний



шабля, треба буде дзвонити до а акредитований електрик .

Щоб уникнути небезпечного перегріву, рекомендується Повністю розмотайте кабель живлення. Не заважайте в решітці з прагнення я з випаровування, в спеціальні режим з підігрівачі чашок.

Шнур живлення з це машина не слід замінювати на він користувача. в справа пошкодження , вимкніть машину і, для його заміна , йти виключно розум до персонал професійно кваліфікований.

так був необхідно замінити кабель живлення, зможе виконувати заміна тільки а центр з відвідуваність офіційного дилера або виробника.

Машина повинна бути включена з води ідеально підходить для він споживання людина відповідно з в положення поточний в ньому місце з об'єкт. Установник повинен отримати з власник/

підтвердження керівника закладу, що вода відповідає вищезазначеним вимоги.

У випадку машин з підключенням до води до мережі робочий тиск має бути як мінімум з 0,2 МПа (2 бар) і максимальний тиск для правильної операція з машина немає має перебраться в 0,65 МПа (6.5 бар).

так це присутній, ВІН необхідно встановити а система протиповінь води над пом'якшувачем відповідно до CEI EN 61770.

The температура з операція повинна бути зрозумів між [+5, +25]°C. в при тривалому зберіганні при температурі нижче до 2 °C , має порожній він ланцюг гідравлічний з в машина для запобігання замерзнути. в справа заморожування , немає світло в машина раніше якщо є відновити принаймні 1 годину до а кімнатної температури відповідний.

Після завершення установки машина активується і ВІН місце в номінальний стан з робота залишаючи- в стані «готовий до експлуатації».

Після досягнення стану «готовність до експлуатації» здійснюються такі витрати:

- Злийте воду з агрегату не менше 10 секунди;
 - Видаліть воду з пароварки протягом до мінус 10 секунд;
 - Повне спорожнення парового котла.
- Повторіть операцію не менше 3 разів.

до кінець в установка, рекомендується написати а звіт з все що було зроблено.

Забороняється залишати машину включеною без наявності і нагляд кваліфікованого оператора. Simonelli Group не несе відповідальності за будь-яку шкоду, спричинену порушення з блаженство заборона.

Протягом він використовувати з в спис з пара, є що

звернути пильну увагу для немає введіть руками за нижче і не чіпати його, коли він щойно був використаний.

для в операції очищення , дотримуватись тільки до це планується в він присутній посібник.

Після початку прання машини немає перервати його оскільки можуть залишитися залишки м'якого засобу всередині з кластер виплати .

У разі поломки або несправності машина, вимкни- це. Втручання суворо заборонено. Звертайтеся виключно до професійно кваліфікованого персоналу. Будь-який ремонт виробів повинен виконувати лише виробник або сервісна служба . уповноважений використання виключно запчастин оригінали. він Недотримання вищевказаного може вплинути на безпеку машини .

У разі пожежі вимкніть машину вимикачем загальний. Категорично забороняється гасити вогонь з води коли машина жива .

Перед виконанням будь-яких операцій з технічного обслуговування, він технічний уповноважений має Ви повинні від'єднати вилку і вимкнути вимикач на машині.

Якщо машину залишити без нагляду за а довго період, закрити він кран подачі води .

Повинен використовуватися він нова гра з трубки гнучкий поставляється з в машина ; немає повторного використання він старий гра.

Коли ВІН вирішити кинути використовувати це хлопець пристрою, рекомендується поверніть його немає оперативне проведення що а уповноважений технік або а технік обслуговування від'єдняйте шнур живлення .



Не залишайте машину в середовищі: для його усунення, йти до а авторизований центр або надіти зверніться до виробника, який надасть вам своєчасно показання .

ІНФОРМАЦІЯ ДЛЯ В КОРИСТУВАЧІ

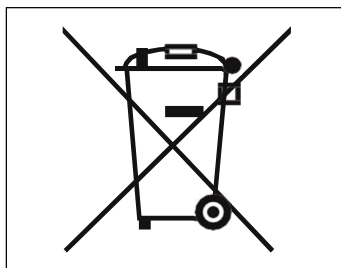

з відповідність з директиви 2015/863/ЄС відносно до в зменшення використання небезпечних речовин в електрообладнанні і електроніки, а також усунення з відходи.

він символ з перекреслений смітник ВІН зразок приблизно машина вказує, що продукт, до кінець з його термін корисного використання, він повинен бути оброблений за окремо по відношенню до інших відходів .

Таким чином, користувач повинен доставити в команди, які дійшли до кінця з його життя корисний до відповідні центри вибіркового збору електронних і електротехнічних відходів, або добре

повернути його продавцю коли придбати нова еквівалентна команда рівною мірою.

Адекватний вибіркового збір і подальше відправлення машини для його екологічно безпечна переробка, обробка та утилізація сприяти уникненню можливих негативних наслідків для він половина навколишнього середовища та здоров'я, а також сприяти переробка з в матеріали що складати машина .

The усунення образливий продукт за сторони користувача тягне за собою застосування об'єкта адміністративного стягнення з Указ законодавча № 22/1997" (ст. 50 і наступні з Законодавчий указ п.22/1997).

ПІДГОТОВКА ВІДПОВІДАЛЬНОСТІ ЗА ПОКУПЦЯ

ПІДГОТОВКА МІСЦЯ ОФ ОБ'ЄКТ

Покупець повинен підготувати поверхню з підтримка підходить для підтримки ваги в машина (див розділ з об'єкт).

ЕЛЕКТРИЧНА ПІДГОТОВКА

Електроустановка повинна бути відповідно до що зазначено в національних нормах, що діють у місце з об'єкт і мають ефективне заземлення.

Встановіть всеполярний пристрій з розділення вище за течією машина.



The кабелі електричні блоки живлення повинні мати розмір відповідно до максимального струму потрібно для машина, з таким чином в падіння з загальна напруга , до повний тягар, бути неповноцінним до 2%.

ГІДРАВЛІЧНА ПІДГОТОВКА

Підготуйте відповідний дренаж для води і а сітка з Алі-

ментація з води що забезпечує водою с твердість максимум 5/6 французьких градусів (50/60 ppm).

СИМВОЛИ



ABC



OF

- DO Небезпека загальний
- b Небезпека з ураження електричним струмом
- v Небезпека опіків
- d Небезпека з пошкодження машина
- I Операція зарезервована для техніка кваліфікований, що відповідає чинним нормам

РИЗИКУ ЗАЛИШКОВИЙ

ДО зважувати з що він виробник га надається сестра-питання безпеки механіка і електричний, зберігаються зони небезпечний протягом він використовувати з машина:



- Кластер з виплата кави .
- Ленс з пар.
- Ленс з води гарячий.
- Підігрівач чашок.

Пара може викликати опіки так ВН спрямовує до частин тіла.

Одразу після з вимкнуті в машині або після використання залишається залишкове тепло, особливо на поверхні кавової групи, а й на інші зони з в машина .



ПРИЙОМ OF THE МАШИНА

ТРАНСПОРТ

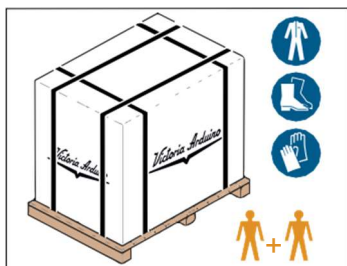

The машина ВІН транспортує приблизно піддон разом з іншими машинами, внутрішні коробки, закріплені на піддоні з обв'язка.

Перед виконанням будь-яких операцій з транспортування або переміщення, він оператор повинен надіти в рукавички і взуття з безпеки і а булочка з робота з гумками в в крайнощі.

Машинне поводження має бути здійснюється за 2 або далі люди .

Виробник знімає будь-яку відповідальність за можливі пошкодження речей або людей через невідповідність ст в стандарти з безпека поточний в питання підйому та переміщення з матеріалів.

ДОГЛЯД ЗА ЗБЕРІГАННЯМ

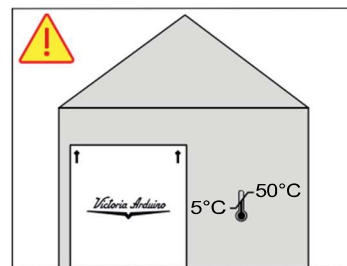
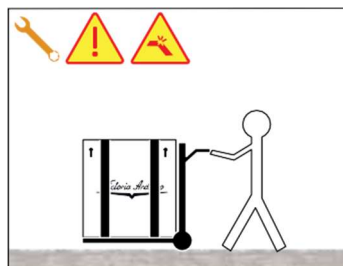

Вставай повільно піддон до деякі 30 см від землі і перемістіть його до вантажна зона.

Перевіривши відсутність перешкод, речі або люди, зробити в тягар.

А час прибув до пункт призначення , з а половина відповідний з висота (наприклад, навантажувач або бик), після того, як застрахований з ні є речі або люди в зоні розвантаження, нижче він піддон до землі та перенесіть його приблизно на 30 см від землі до місця зберігання .

Коробку з машиною слід зберігати захищений з агенти атмосферний.

розміщено вантаж і що до вирізати обв'язка немає ВІН падіння.

він оператор з рукавички і взуття з безпеки, обов'язково вирізати в форми або мотузки та зберігайте виріб для цієї операції проконсультуватися особливості прийоми продукт для побачити вага з в машина що там що зберігати і діяти отже.



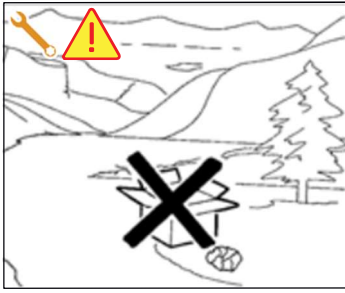

А час вилучення в машину з піддона або контейнера, не залишайте її в навколишньому середовищі .

коробка отримана , перевірити що він упаковка це неушкодженим і не показують пошкодження.

в він всередині з В упаковці ви знайдете інструкцію з експлуатації та весь матеріал.

в справа з пошкодження або аномалій , зверніться до дилера в цьому регіоні.

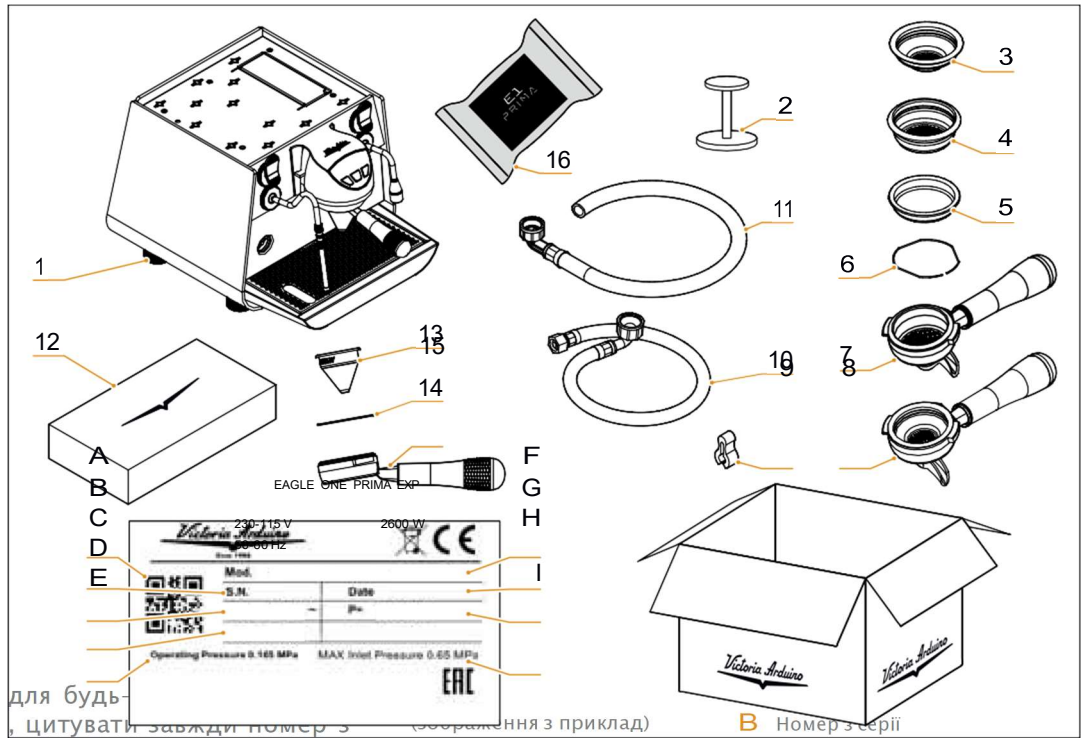

для будь-якого повідомлення, цитувати завжди номер з серії.

Повідомлення має бути зроблено в він термін 8 днів з моменту отримання машини.

- 2 Прес кава (ні 1)
- 3 фільтр індивідуальний (ні 1)
- 4 фільтр подвійний (ні 1)
- 5 фільтр сліпий (№ 1)
- 6 Весна (ні. 2)
- 7 Тримач фільтра л через
- 8 Тримач фільтра 2 шляхи
- 9 Гумка з захист парової фурми
- 10 трубка з тягар 3/8" (ні 1)
- 11 трубка з розрядка Ø25 (ніл)
- 12 Коробка аксесуари Пюре Заварювати
- 13 фільтр конічні Пюре Заварювати
- 14 Весна з тримач фільтра Пюре Заварювати
- 15 Тримач фільтра Пюре Заварювати
- 16 комплект з очищення

- B Номер з серії
- C Годування електричний
- D Частота
- E Тиск з робота з водопровідна мережа
- F Модель і версія
- G Дата з виробництва
- H потужність
- I Пресія максимуми de червоний de agua



01

ІНФОРМАЦІЯ ЗАГАЛЬНІ

ВИРОБНИК: СІМОНЕЛЛІ ГРУПА – Іди І. Бетті, 1 – Бельфорте з К'єнті, Мацерата (МС) – Італія
МАШИНА КАВИ МОДЕЛЬ: ОРЕЛ ОДИН ПРЕМІУМ EXP

02

ДАНІ ТЕХНІКИ

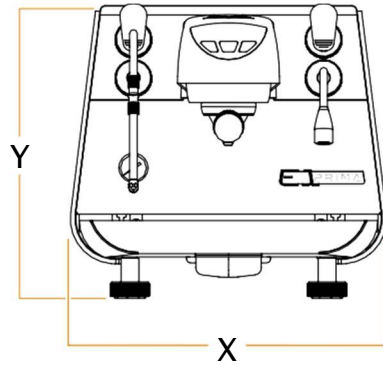
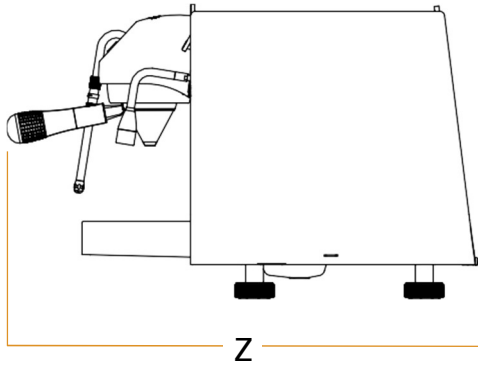

DATOS ELÉCTRICOS		220-240 V~ 50-60 Hz 2600 W 110 - 120 V~ 50-60 Hz 1800 W 220-240 V~ 50-60 Hz 1800 W (AUS/NZ)	
CAPACIDAD CALDERA DE VAPOR	l	1,5	
PESO NETO	kg/lb	36 / 79,37	
PESO BRUTO	kg/lb	47 / 102,62	

DIMENSIONES			
Λ	mm	411	
	inch	16,18	
Υ	mm	379	
	inch	14,92	
Ζ	mm	510	
	inch	20,08	



03

ОПИС OF THE МАШИНА

Революційний метод екстракції **ПЮРЕ BREW**, Використовуючи пульсуючі частоти тиску води, він дозволяє вивільнити найчистіший і найвитонченіший смак кавових зерен. У поєднанні з він новий фільтр конічні з 20 грамів власність, за-

клич дозувати кава фільтрують « Чисто Заварювати кава фільтр » одним натисканням кнопки.

- 1 ручка води гарячий
- 2 одиниця з настій
- 3 Ленс води гарячий
- 4 Піднос з крапельниця
- 5 Portafiltros
- 6 Ленс пар/Easyscream
- 7 Манометр
- 8 стопа з в машина
- 9 ручка пар/Easyscream
- 10 Підігрівач чашок
- 11 депозит

1A Кнопка з виплата кава dosis 1

1B Кнопка з постійна доставка кави

1C ^{доза 2} Botón de erogación café

L1 Індикатор версії депозиту /

відсутність з вода в баку

L2 Індикатор нагріву машина

L3 Екран привид

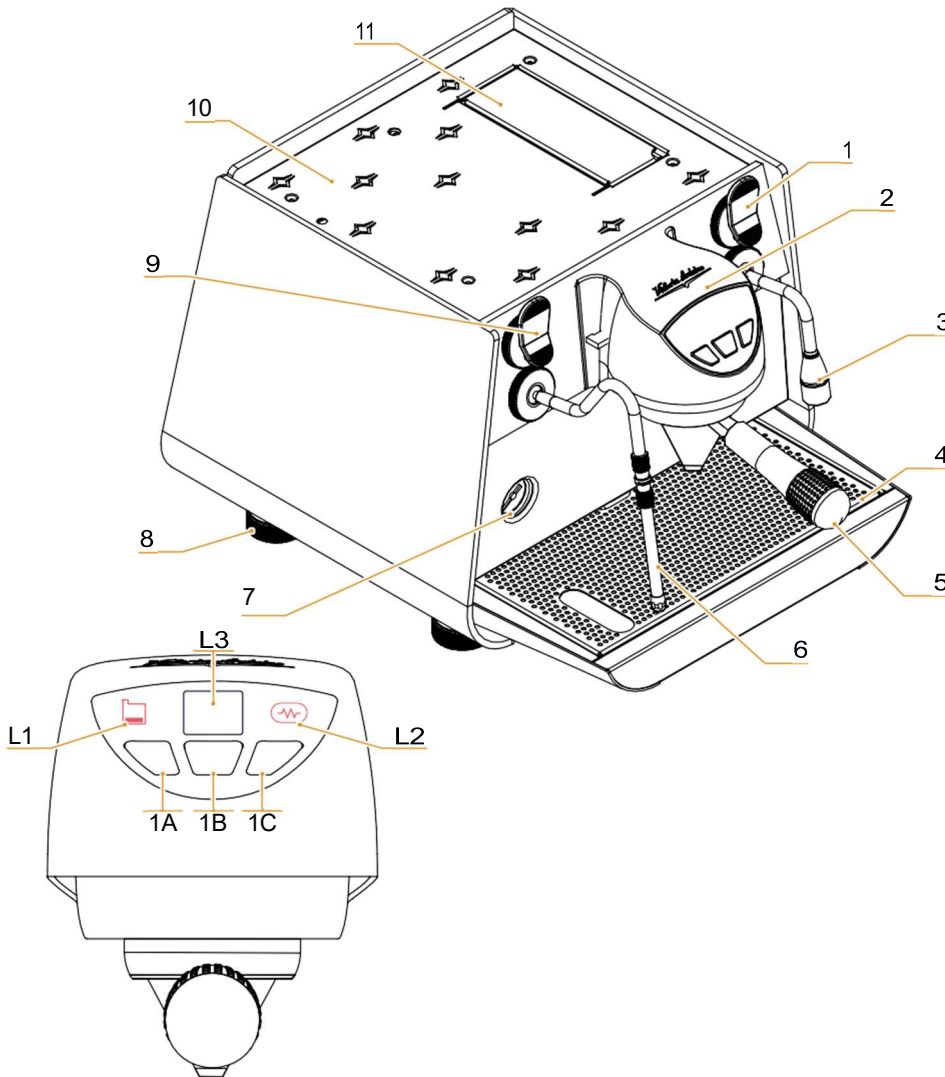

3.1

ВИКОРИСТАННЯ НАДАНО

- Машина розроблена та виготовлена відповідно до того, що зазначено в декларації відповідності.
- Її повинні використовувати професіонали в галузі в виплата з кава, вода і пара.
- Передбачено територію для попереднього підігріву чашок. Її слід використовувати лише для цієї мети, будь-яке інше використання вважатиметься невідповідним і, тому небезпечно.

3.2

ВИКОРИСТАННЯ НЕДОПУСТИМО

в це пункт ВІН перелічувати тільки деякі ситуації злю використовувати розумно передбачуваним.

він використовувати правильно з в машина повинен дотримуватися до це зазначено в цьому посібнику .

- Використання непрофесійними операторами.
- Використання рідин, крім пом'якшеної питної води, з максимальною жорсткістю 5/6 французьких градусів (50/60 ррт).
- Доторкніться руками до груп видачі.
- Введення речей або матеріалів, крім кави, у тримач фільтра.
- Місце приблизно він підігрівачі чашок інші предмети, крім чашок і кухлів.
- Підтримуйте ємності з рідинами приблизно він підігрівач чашок .
- Розігрів напоїв або інших нехарчових речовин .
- Заважати в решітці з вентиляцію за допомогою тканин або інших предметів або накрийте підігрівач чашок тканиною.
- Використовуйте машину вологою .



04

ВСТАНОВЛЕННЯ

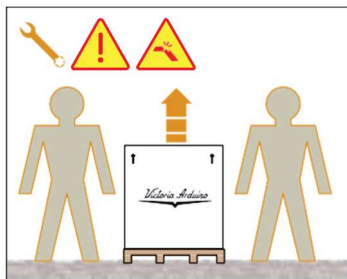

⚠ Щоб підняти машину, необхідно принаймні 2 людини.

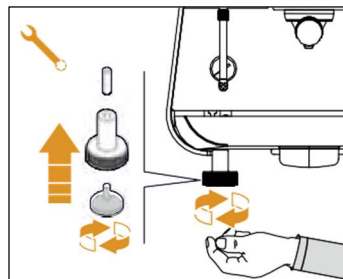
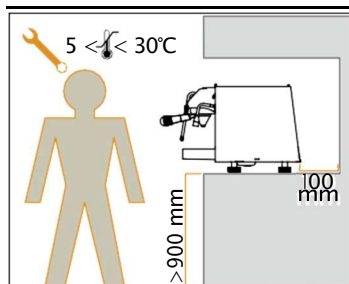

4.1

РОЗМІЩЕННЯ

Перед встановленням машини переконайтеся, що призначена площа відповідає максимальним розмірам і вазі машини.

- Поставте машину на а поверхні горизонтальний до одного висота мінімум з 900 мм від землі.
- Витримуйте не менше 100 мм в токарний верстат до в машина для дозволяють а правильна вентиляція.
- Регулярний в машина маневрування ногами.



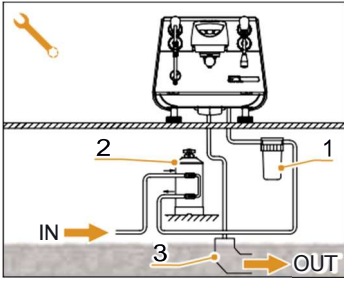

4.2

ГІДРАВЛІЧНЕ ПІДКЛЮЧЕННЯ



Уникайте вузьких місць у з'єднувальних трубах. Перевірте, чи здатний розряд усунути відходи. Забороняється використовувати з'єднувальні труби, які раніше були у вжитку. Відповідальність за обслуговування фільтрів несе покупець.

- 1 фільтр з сітка
- 2 Пом'якшувач
- 3 розрядка 50 мм

Термін дії гарантії закінчується, якщо вода не відповідає належним специфікаціям.

Машина має бути встановлена відповідно до федеральних, державних і місцевих норм (кодексів) у сфері сантехніки. застосовно, включаючи профілактичні пристрої з рефлюкс. за це Тому сантехнічні підключення повинні бути виконані бути зробив за технік кваліфікований.

СПЕЦИФІКАЦІЇ ОФ ВОДА

- Загальна твердість 50-60 ррт (часток на мільйон).
- Тиск з в сітка з постачання з води між 2 і 5 бар (холодна вода).
- Хвостовий мінімум: 200 л/год
- фільтрація нижче до 1.0 мікрон .
- Фіксований залишок (tds: загальна кількість розчинених твердих речовин) між 50 і 250 ррт.
- Лужність від 10 до 150 ррт.
- Хлор нижче до 0,50 мг/л.
- рН між 6.0 і 8.0.

4.3

ЕЛЕКТРИЧНЕ ПІДКЛЮЧЕННЯ

Перед підключенням машини до електричної мережі перевірте що в даних вказано на таблиці машини листуватися до в з сітка.

ЕЛЕКТРИЧНІ ХАРАКТЕРИСТИКИ

230 В – монофазний



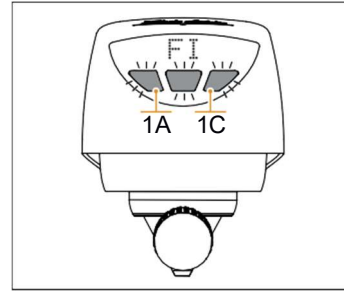
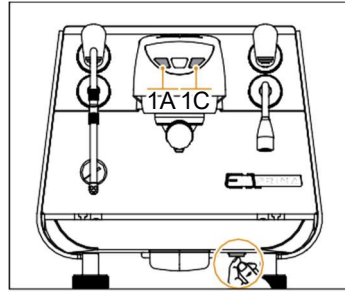
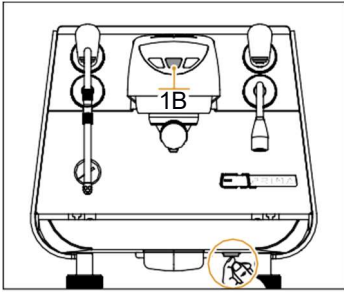

4.4

ПОПЕРЕДНІ ОПЕРАЦІЇ

МАШИНА УВІМК./ВИМК

Прес він перемикач з УВІМК./ ВИМК розташований в частині праворуч внизу машини.

СХИЛЬНІСТЬ ТАНКОВА ВЕРСІЯ

The машина прибуває в депозитна версія. The перший операції, які необхідно виконати, це:

- 1 Відкрийте дверцята і вийміть бачок;
- 2 Промийте резервуар водою і мило і потім залийте його водою;
- 3 Переконайтесь з що він зовнішня сторона бака суха, і вставте його знову правильно.

ПІДГОТОВКА ВЕРСІЯ ПІДКЛЮЧЕННЯ ПРЯМИЙ

в він справа з в підключення прямий, крім того з в підключення до в сітка з вода, є необхідно нести до мис він дотримуючись процедури програмного забезпечення, щоб змінити версію депо до підключення прямий.

ОЧІКУВАННЯ

Натисніть і утримуйте кнопку 1B протягом 5 секунд щоб активувати машину з режиму режим очікування.

ЗМІНИТИ OF THE ДЕПОЗИТ І ПІДКЛЮЧЕННЯ ПРЯМИЙ

Машина поставляється в режимі депозит.

для налаштувати в підключення прямий, продовжувати ці кроки:

- 1 Вимкніть машину головним вимикачем;
- 2 Натисніть і утримуйте кнопки 1A і 1C під час увімкнення вимикачем з УВІМК./ВИМК. він значок танка блимає 3 разів (що вказує на те він змінити VIN га виконано правильно).
- 3 Після завершення цих кроків він почнеться автоматичне заповнення котла з кава (описано до продовжити).

ЗМІНИТИ ВЕРСІЯ ПРЯМЕ ПІДКЛЮЧЕННЯ ДО ДЕПОЗИТ

Щоб налаштувати операцію з депозит, слідувати ці кроки:

- 1 Вимкніть машину головним вимикачем;

- 2 Натисніть і утримуйте кнопки 1A і 1C увімкнувши його вимикачем УВІМК./ВИМК. він Піктограма барабана блимне 3 рази, доки не засвітиться протягом кількох секунд (що вказує на успішне перемикання).
- 3 Після завершення цих кроків він почнеться автоматичне заповнення котла з кава (описано до продовжити).

НАПОВНЕННЯ КАВОВОГО КОТЛА

Машина ввійде наступним режим:

- The з'явиться екран « FI ».
- Клавіші на клавіатурі почнуть швидко блимати.

Це засоби що в машина це список для виконувати процедура тільки з наповнення кавового котла.

- Зачекайте поки що в він клавіатура почати блимати повільніше.
- для активувати він процедура

кнопку наповнення котла, натисніть і утримуйте в кнопки 1A і 1C одночасно до моменту активації процедури (тобто коли коли насос починає працювати).

Після завершення встановлення машина активується та переводиться в номінальний робочий стан, залишаючи її в стані «готовий до використання». операція».

Після досягнення стану «готовність». для він операція", VIN вони виконують в наступні витрати

- Візьміть воду з пристрою принаймні 10 секунд;
- Витягніть воду з випарника принаймні 10 секунд;
- Повне спорожнення парового котла.

По завершенні монтажу рекомендується написати звіт з все це здійснюється.



05

РЕГУЛЮВАННЯ КВАЛІФІКОВАНИМ СПЕЦІАЛІСТОМ

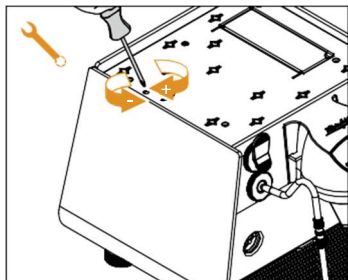

 *Ці операції перелічувати- Наступні дії повинні виконуватися лише спеціалізованими фахівцями.*

 *Виробник не несе відповідальності за будь-які пошкодження об'єктів або людей, спричинені недотриманням вищезазначених вимог.*

5.1

РЕГУЛЮВАННЯ ЕКОНОМІЙТЕАДОРА OF ВОДА ГАРЯЧО

 Операція, яку також можна виконувати з увімкненою машиною.

За допомогою викрутки на гвинті, розташованому ззаду начальника з в машина:

- Спін в сенс РОЗКЛАД для ЗМЕНШЕННЯ в температура гарячої води;

- Спін в сенс ЛІТЧИК ГОДИННИКА для ПІДВИЩЕННЯ температури гарячої води .

5.2

ЗАПОВНИТИ АВТОМАТИЧНИЙ ВІД КОТЛА

все в моделі **E1 PRIMA EXP** оснащені датчиком рівня для підтримки постійного рівня води всередині котла.

до поставити в марш за У перший раз машина автоматично заряджає воду для 90 секунд, минув в який ВІН ВІН зупиняється, якщо досяг рівня.

Якщо машина ще вимагає вода, він кнопку з дозатор безперервний **1B** блимає .

Просто перезапустіть машину для повний він начинка .

до термін з в монтаж, в технічний кваліфікований ВІН буде нести відповідальність за повну заміну води в бойлері принаймні тричі, перш ніж продовжити ефективне використання машини.



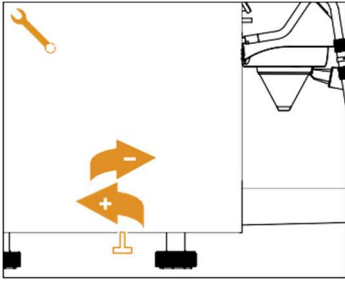

5.3

РЕЛЕ ТИСКУ/ РЕГУЛЮВАННЯ НАСОСА

Щоб регулювати робочий тиск котла і відповідно температуру води відповідно до різноманітні потреби або характеристики кава використаний, налаштувати секційний манометр ТЕМПЕРАТУРИ з в додаток.

варто рекомендовано: 2.2 бар.

РЕГУЛЮВАННЯ ТИСКУ НАСОСА

для налаштувати в тиск з насоса, використовуйте важіль регулювання, розташований під машиною:

- ЗБІЛЬШЕННЯ
(в сенс графік).
- ЗМЕНШЕННЯ
(в сенс проти годинникової стрілки).

варто рекомендовано: 9 бар.

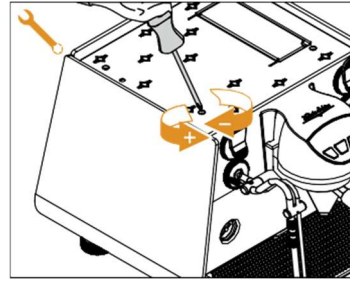

5.4

РЕГУЛЮВАННЯ LANZ DO EASYCREAM (НЕОБОВ'ЯЗКОВО)

Відрегулюйте інтенсивність насадки EasyCream (опція), затягнувши або послабивши гвинт у верхній частині машини за допомогою викрутки .



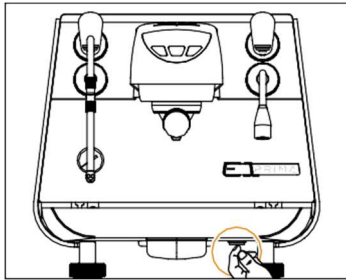

! Оператор перед початком роботи повинен переконатися, що він прочитав і зрозумів добре в положення цього посібника.

6.1

УВІМК./ВИМК МАШИНА

Щоб увімкнути або вимкнути машину, натисніть кнопку вимикач запалювання, розташований на нижче з бік правильно.

При включенні на екрані відображається версія встановленого програмного забезпечення.

Якщо самодіагностика вказує на аномалії або поломки, оператор НІ ПОВИНЕН втручатися; зверніться до довідкового центру.

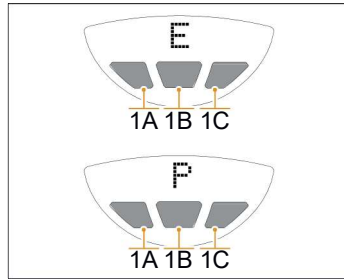

У разі обслуговування з електронної плати вимкніть автомат вимикачем загальний зовнішній або відключити він дріт з годування.

Після включення натисніть і утримуйте кнопки **1A** і **1B** за побачити налаштований режим дозатора:

- кава Еспресо (**E**).
- кава Пюре Заварювати (**P**).

Щоб перейти з одного режиму в інший, натисніть і утримуйте кнопку **1A** протягом 5 секунд.

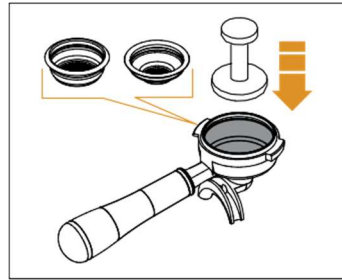

6.2

ВИДАЧА КАВИ ЕСПРЕСО (E)

Після налаштування машини вставте він фільтр бажаний (простий або подвійний в він всередині з тримач фільтра).

Заповнити він фільтр з кава вчасно землю.

Рівномірно притисніть каву до фільтра за допомогою відповідного прес

чистий він краю з фільтр з в відходи з пил з кава.

Перед установкою тримача фільтра в він кластер є необхідно змити воду, яка є в резервуарі, принаймні 2 секунди. схема з кластер увімкнення та вимкнення видачі.

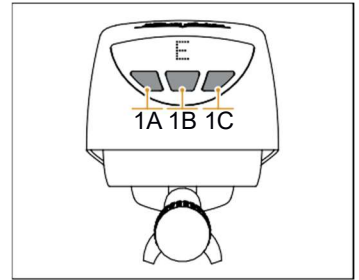

Представити він тримач фільтра в він кластер з виплата

Місце в чашка/с під соплами та натисніть кнопку потрібної кави.

- 1A** Запрограмована доставка кавової дози 1
- 1B** Доставка безперервний кави
- 1C** Доставка запрограмована доза кави 2

Приготування запрограмованих доз кави **1A** і **1C** закінчується автоматично коли ВІН досягає налаштовану кількість (див. розділ 7). Суцільна підготовка починається тоді, коли преса він кнопку **1B** і закінчується при повторному натисканні.

до термін з кожен видачі кави, залиште тримач фільтра прикріпленим до групи, щоб він був завжди гарячий.

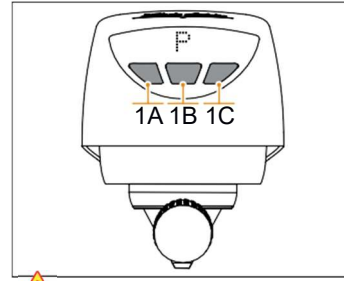
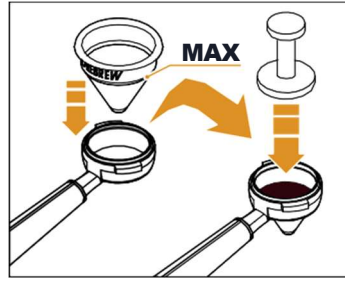
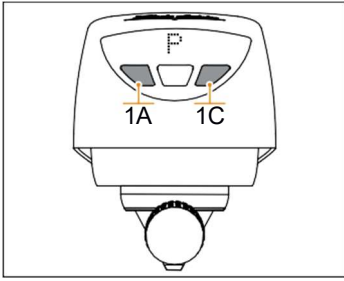

6.3

ДОСТАВКА OF КАВА ПЮРЕ ВАРИТИ (P)

Після налаштування машини натисніть кнопку протягом 5 секунд. **1A**. The екран зразок повідомлення « P ».

Представити він фільтр конічні Pure Brew в він тримач фільтра, орієнтування в дошка в в протилежному напрямку до ручки.

Засипте мелену каву з а гранулометрія немає менше ніж 500 мкм, без перевищувати він максимальний рівень .

Рівномірно притисніть каву до фільтра за допомогою відповідного прес

чистий він краю з фільтр з

в відходи з пил з кави.

Раніше з представити він тримач фільтра в він кластер є необхідно очистити за до менше 2 секунд води, присутньої в контурі з кластер активація і дезактивація в виплата

Представити він тримач фільтра в він

кластер з виплата

Місце в чашка нижче з фільтр конічні Пюре Заварювати і Натисніть кнопку потрібної кави:

1A Доставка доза з Кава Pure Brew 1

1B Доставка безперервний Кава Pure Brew

1C Доставка доза з Кава Pure Brew 2

в він режим Пюре Заварювати він передбачити три хлопці з рецепти (встановлено за він виробника і не підлягає зміні), залежно від обсмажування кави:

- СВІТЛО
- СЕРЕДНІЙ
- ТЕМНИЙ

Є можливо програма в доза до через з в мобільний ДОДАТОК або до через з в екран (див в глави 7 і 8).

до термін з кожен видачі кави, залиште тримач фільтра прикріпленим до групи, щоб він був завжди гарячий.

 Не знімайте конічний фільтр із фільтротримача, натискаючи на нього в поверхні з робота, оскільки він може бути пошкоджений.



Не використовуйте конічний фільтр у режимі Espresso (E), оскільки надмірний тиск може його пошкодити .



Необхідно регулярно мити конічний фільтр в посудомийній машині, щоб уникнути засмічення .



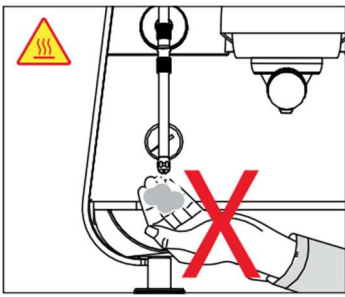

6.4

ДОСТАВКА STEAM

Протягом він використовувати з в спис пара, є що позичати будьте дуже обережні, щоб не представити в руками за нижче і для немає доторкнись до неї нещодавно використовується.

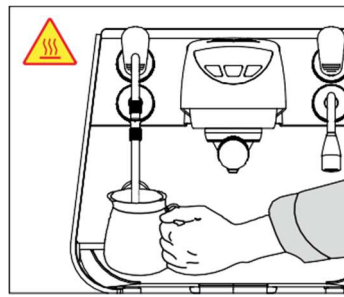
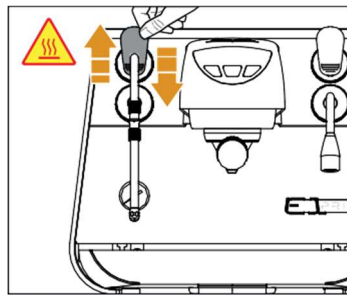

Раніше з використовувати в спис пари, очистіть в конденсація принаймні 2 секунди.

для використовувати він пара, просто потягніть або натисніть важіль відповідний.

так ВІН смужка повністю з важіль, залишається блок-

віддає в положення максимальної подачі; якщо штовхнути, повернутися з в важіль є автоматичний.

Дві парові фурми шарнірно з'єднані, що полегшує їх використання.

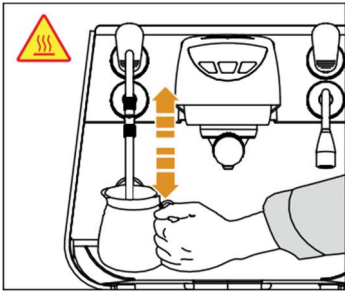

6.5

ПІДГОТОВКА OF THE КАПУЧІНО

Занурити в насадка з парю до дна ємності з молоко що У ньому буде 1/3 молока.

ВІДЧИНЕНО він пар.

Перш ніж молоко досягне потрібної температури, витіснити в бо-

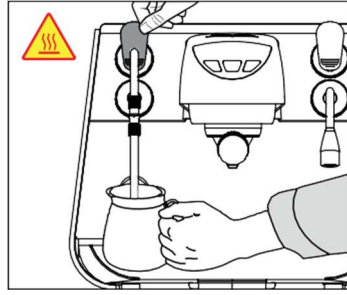

кіль з пар до в поверхні розтирання в молоко з маленький переміщення в сенсі вертикальний.

до кінець з в операція, Ретельно очистіть трубку м'якою тканиною.



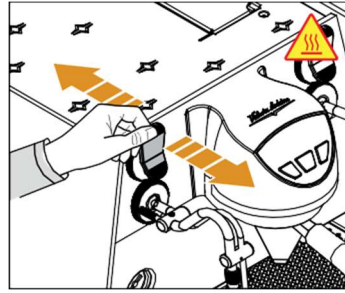
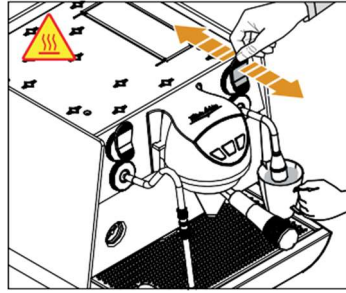
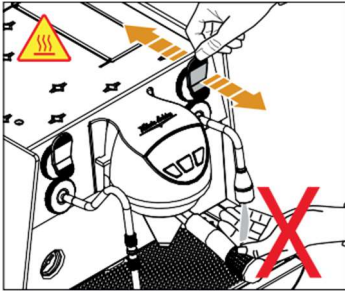

6.6

ДОСТАВКА ВОДА ГАРЯЧО

Протягом він використовувати з в спис води гарячий, є що Уважно стежте за тим, щоб не опустити руки під нього і для немає доторкнись до неї нещодавно використаний.

Перед використанням трубки гарячої води видалить повітря з гідравлічного контуру принаймні на 2 секунди .

- Поставте ємність під трубку гарячої води .
- Потягніть важіль у напрямку лоб або штовхні її назад для дозувати гаряча вода .

Можна запрограмувати дві дози випуску гарячої води: одну, потягнувши за важіль, а іншу, натиснувши на нього .

Подача гарячої води може здійснюватися одночасно до в з кава.

6.7

LANZ DO OF PAR 3 ЗОНДОМ

ТЕМПЕРАТУРА (EASYCREAM - НЕОБОВ'ЯЗКОВ O)

Як варіант, машина може бути оснащена паровою трубкою Easycream замість трубки гарячої води.

Автоматична парова трубка дозволяє подавати пару для спінювання молока або нагрівання інших рідин.

Використовується для подачі пари змішаний з повітря. Температура та кількість повітря програмуються, контролюються температурним датчиком і встановлюються на етапі програмування.

Місце низький в спис з пар автоматичний а відповідна ємність з молоком або ін пити.

Потягніть важіль вперед. з в спис з вийде пара пар поки що він рідина не досягає температури налаштовано.



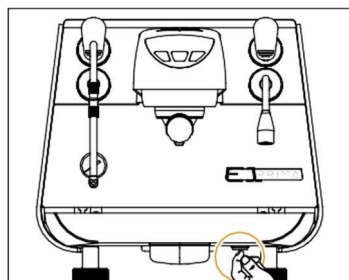

Увімкніть машину, натиснувши кнопку перемикача внизу праворуч.

Програмування можна зробити від кнопки машини, а й через додаток мобільний (див. розділ 8).

Є можливо програма в рецепти в режимі Espresso (E) або Pure Brew (P).

для пропуск з режиму до

інший, натисніть кнопку 1A протягом 5 секунд.

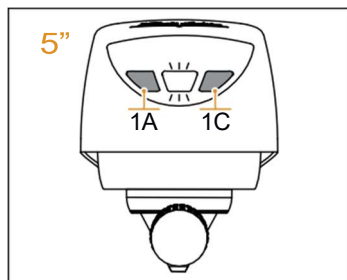

7.1

ОЧИЩЕННЯ ДО ВІД ГРУПИ С ЦИКЛ OF АВТОМАТИЧНА МИЙКА

Ця машина дозволяє вивести екстракційної групи кави з циклу з автоматичне очищення та з мийним засобом в пил особливо-сифіс.

Виконувати в очищення до хоча б раз на день. Щоб провести процедуру прання, виконайте такі дії:

- 1 Якщо машина налаштована у танковій версії, заповнити вивідний танк; В іншому випадку перейдіть безпосередньо до пункту 2.
- 2 Замініть фільтр на глухий фільтр групи

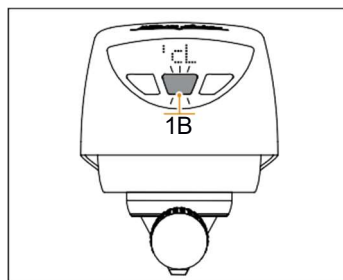

видобуток з кави.

- 3 поставити всередині в дозу спеціального прального порошку, рекомендованого виробником, і місце вивідного полтрафільтр в група.
- 4 Натисніть і утримуйте кнопки 1A і 1C протягом 5 секунд для введення в меню програмування. вивідний доступу ВІН підтвердити коли в екран з'являється вивідний повідомлення «CL».

вивідний кнопку 1B починається блимати, поки 8 кнопку 1C залишається стабільно.

натискання кнопки 1B ВІН рухатися вивідний меню поки вивідний . Після з 15 секунд бездіяльності, меню закриється автоматично.

- 5 Прес вивідний кнопку 1C почати вивідний цикл з миття;

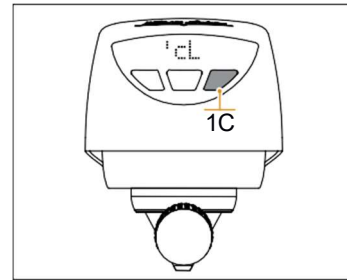

вивідний кнопку почнеться блимати швидко.

6 А час закінчено в прання, машина зупиняється, а світлодіод кнопки **1C** залишається горіти на.

Перш ніж приступити до полоскання, необхідно видалити залишки мийного засобу, що залишився в тримачі фільтра.

- 7 Прес вивідний кнопку 1C запуснути фазу полоскання; вивідний кнопку буде блимати

далі повільно.

до кінця з замініть сліпий фільтр вивідний нормально і почати роботу знову нормально

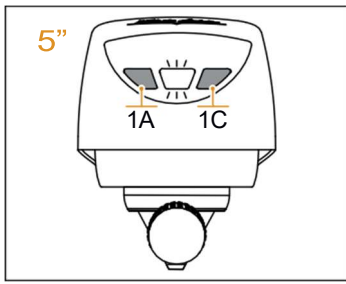

5"

7.2 ПРОГРАМУВАННЯ ТЕМПЕРАТУРИ КАВИ (E+P)

1 Натисніть і утримуйте кнопки 1A і 1C протягом 5 секунд для доступу до меню програмування. Він доступу VIN підтвердити коли в світло він починає блимати.

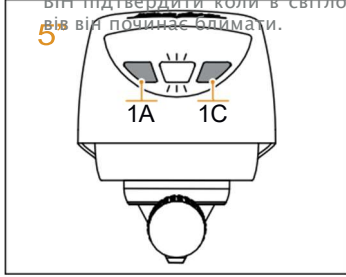

5"

7.3 ПРОГРАМУВАННЯ ПРОФІЛЮ ПЮРЕ ВАРИТИ (P)

У випадку, якщо машина є в режим Пюре Заварювати « P », після температури можна програмувати профілі з в доза з Чиста кава Заварювати.

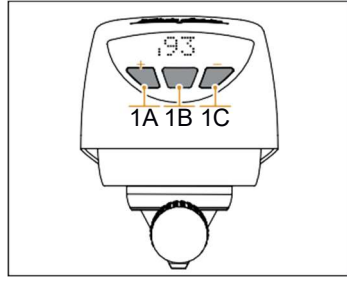

2 Натисніть кнопку 1B, щоб прокрутити пункти меню.
3 Натисніть кнопки 1A до зменшення або 1C для підвищення температури. На дисплеї з'явиться встановлена температура.

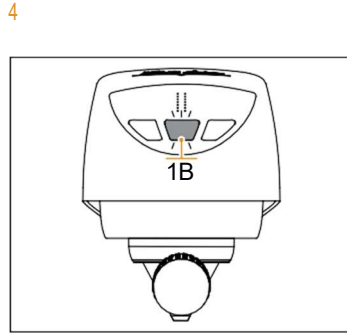

4 Є що продовжити з в спосіб наступне:

1 Натисніть і утримуйте кнопки 1A і 1C протягом 5 секунд для доступу до меню програмування. Він доступу VIN підтвердити коли в світло він починає блимати.
2 Натисніть кнопку 1B, щоб прокрутити пункти меню, доки не побачите в в екран

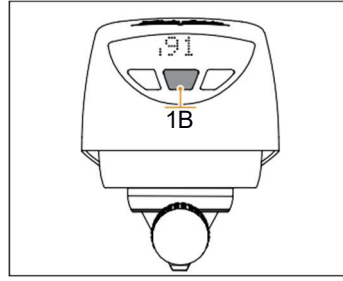

для підтвердити і виходити Після процедури натискайте центральну кнопку 1B до виходу з меню.

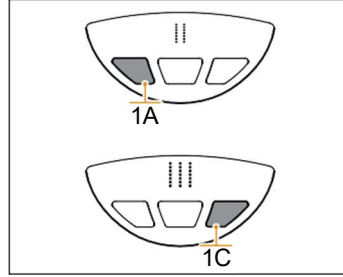

3 Натисніть кнопку 1A або 1C, щоб зв'язати один із профілів в наявності:
• I = світло
• II = Середній
• III = темний

4 для підтвердити і виходити Після процедури натискайте центральну кнопку 1B до виходу з меню.



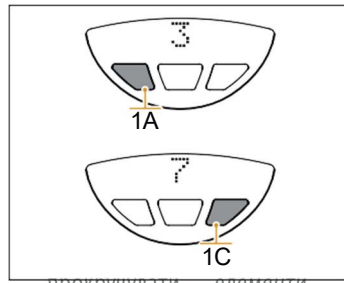
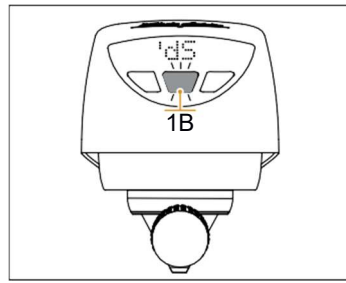
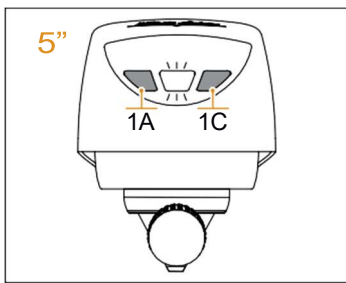

7.4

ПЛАНУВАННЯ ДОЗ OF КАВА (E+P)

Під час встановлення доз у режимі Pure Brew відбудеться перша фаза зволоження кави, а потім пауза. Після в паузі, почнеться дозування (Pure Phase 1); Якщо принаймні ця фаза не досягнута, немає VIN збереже в дозі. Якщо дозування немає VIN резюме

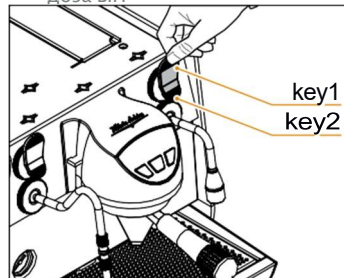
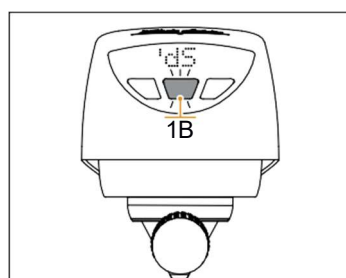
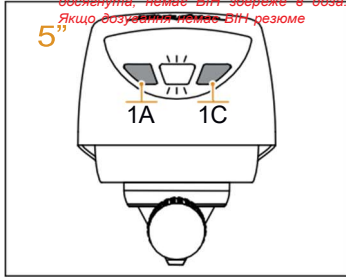

збережено в мл) відображається на екрані.

- 1 Натисніть і утримуйте кнопки **1A** і **1C** протягом 5 секунд для доступу до меню програмування першого рівня. Доступ підтверджено, коли на кнопках засвітиться світлодіод **1A** і **1C** починає блимати.
- 2 Прес він кнопку **1B** для

- 3 прокручувати елементи з меню. він доступ буде підтверджено він повідомлення « **dS** » в екран і коли кнопка **1B** починає блимати .
- 3 Натисніть потрібну кнопку кави, щоб розпочати екстрагування. Натиснута кнопка залишається включеною і час з видобуток (доза VIN

- 4 Прес він кнопку з кави, щоб зупинити в видобуток і зберігати дозу.

7.5

ПРОГРАМУВАННЯ ДОЗИ ГАРЯЧОЇ ВОДИ

Для програмування кількості (в секунд) з гарячої води поступити наступним чином спосіб:

- 1 Натисніть і утримуйте кнопки **1A** і **1C** протягом
- 2 5 секунд для отримати доступ до меню програмування з перший рівень. він доступ VIN підтвердити коли світло LED з кнопку **1B** він починає блимати.
- 3 The програмування VIN виконувати активація в па-

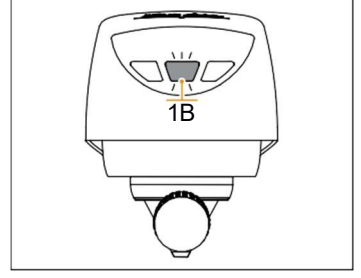
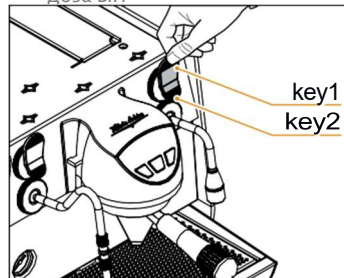
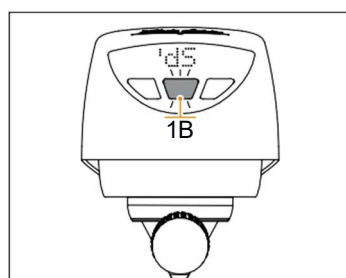

- 2 кнопку **1B** , щоб прокручувати пункти меню, доки та візуалізувати він повідомлення « **dS** » в в екран.
- 3 The програмування VIN виконувати активація в па-

- 4 Натисніть верхню частину важеля, щоб встановити в перший доза гарячої води (**поз. 1**). Прес в частина нижче важеля, щоб встановити другу дозу гарячої води (**клавiша 2**).

- 5 Щоб припинити видачу, натисніть важіль, який повернеться в вихідне положення.
- 6 для підтвердити і вийти, преса він кнопку центральний **1B** .

! Іх не видно на екрані в секунд з в видобуток.



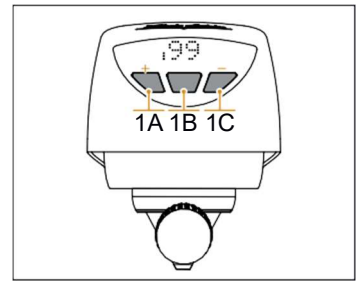
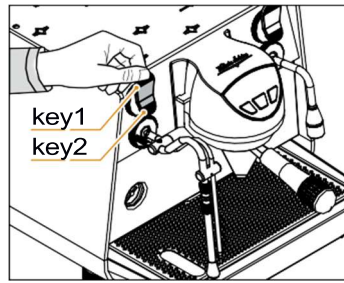
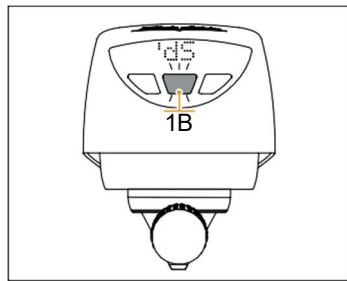
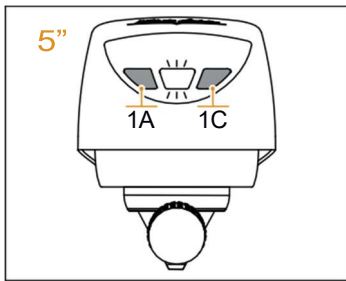

7.6

ПРОГРАМУВАННЯ ТЕМПЕРАТУРИ EASYS Cream (НЕОБОВ'ЯЗКОВО)

Щоб запрограмувати температуру насадки Easyscream, виконайте такі дії: спосіб:

1 Підтримувати натиснутий в

кнопки 1A і 1C протягом 5 секунд для входу в меню з програмування. Доступ підтверджено, коли центральна кнопка починає блимати.

2 Натисніть кнопку 1B, щоб прокручувати пункти меню, доки та візуалізувати він повідомлення «dS» в в екран.

3 The програмування VIN справжній–

активуйте важіль відповідний. Прес в частина начальника важеля програмувати в температура з перший рецепт (ключ 1) Easyscream. Прес в дно з в важіль програмувати в температура другого рецепту (ключ 2) для Easyscream.

5 Прес в кнопки 1A

для зменшення або 1C для

підвищення температури. На дисплеї відобразиться встановлена температура. Також можна встановити півградуси (вони видно в він нижній індекс що з'являється на екрані).

6 для підтвердити і вийти, преса він кнопку центральний 1B.





Програма « **VICTORIA ARDUINO E1** » дозволяє програмувати модель **E1 PRIMA EXP**.

The функції доступні :

- екран;
- кнопки і екран;
- доза з води гарячий;
- температура;
- Бухгалтери;
- управління енергійний;
- прибирання;
- Налаштування технічні працівники;

ВІН вони можуть персоналізувати в головний екран.

для в дозування з Pure Brew « П » є можливо встановити дозу та профіль.

Програма доступна як у версії Android як в в версія iOS і ВІН може розрядка в магазини відповідний.





Перед виконанням будь-яких операцій з чищення обріжте провідники пресування "АБО" в він



interruptor.

Sigue los procedimientos des- i приділіть належну увагу під час виконання будь-яких операцій очищення.

Заборається чистити машину струменем води або занурювати її у воду.

Не використовуйте розчинники, продукти до база з хлор, абразиви.

Щоб уникнути пошкодження машини, не використовуйте для чищення лужні миючі засоби. Замість цього використовуйте м'яку тканину та ніжний засіб для чищення (AS/NZS 60335.2.15:2019).

9.1 LIMPIEZ A EXTERIOR

прибирання область з робота

- Зніміть решітку з робочої поверхні, піднявши її в частину привести і витягніть його.
- Зніміть нижню пластину для збору води.
- чистий все з води гарячий і миючий засіб.

прибирання за кордоном

для чистий все в шматки алюміній, вимкнути в машину (ВИМК.) і використовуйте:

- Спеціальний миючий засіб для чищення алюмінію.
- Неабразивна тканина з мікрофібри, щоб уникнути подряпин поверхні.

9.2 LIMPIEZ A DE LAS ROSETAS

Очистіть розетки щотижня:

- відкрутити він гвинт розташований в він центр з в розетка .
- Зніміть розетку та перевірте, чи не забиті отвори. У разі засмічення виконайте очищення наступним чином описати.

9.3 LIMPIEZA DE FILTROS Y PORTAFILTROS

- Розчиніть дві чайні ложки спеціального миючого засобу в половині літра води.
- Занурте фільтр і тримач фільтра (виключено він манго) не менше півгодини.
- Потім полоскати з велика кількість проточної води.



Необхідно регулярно мити кінчний фільтр в посудомийній машині, щоб уникнути засмічення .



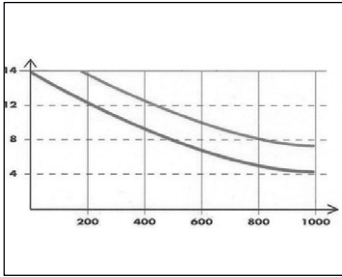

9.4

РЕГЕНЕРАЦІЯ СМОЛ DESCALCІ ФІКАТОР

Щоб уникнути утворення вапняних відкладень всередині котла і теплообмінників, пом'якшувач повинен бути завжди в ідеальній ефективності .

Відповідно до пом'якшувача необхідно встановити систему захисту від затоплення з СНД IN 61770.

Для цього необхідно періодично проводити регенерацію іонних смол.

Часи регенерації встановлюються на основі з в сума з кава щодня і з в твердість з води використаний .

як інформація, ВІН З ними можна ознайомитися на схемі на наступному малюнку.

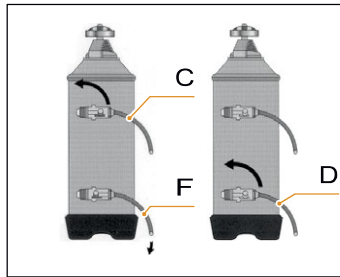
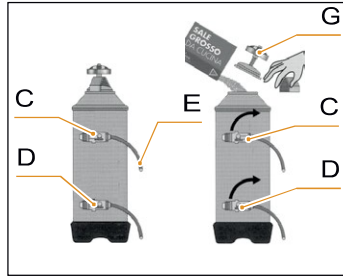

Процедури регенерації є в наступне :

- 1 Вимкніть машину і помістіть під трубку ємність об'ємом не менше 5 л. Е.
- 2 Спін в важелі С (вхід) і D (вихід) зліва направо.
- 3 кришку , відкрутивши ручку G.
- 4 Насипати 1 кг крупної солі кухня.
- 5 Повернення до місце він вилка і положення в важіль С назустріч в ліворуч, скидання солоні води через трубу F поки що немає вийти солодкий (приблизно 1/2 години).
- 6 Поверніть важіль D вліво .



10

ОБСЛУГОВУВАННЯ

Під час технічного обслуговування/ремонту, в використовуваних компонентах вони повинні гарантувати дотримання вимог гігієни та безпеки планується для в машина. Оригінальні запчастини дають таку гарантію.

Після ремонту або заміни з компоненти частин що є в контакт з водою та їжею, повинен мати місце процедура з прання як описано в цьому посібнику або добре, продовжувати в процедури зазначено за виробник.

11

ПОВІДОМЛЕННЯ ФУНКЦІОНАЛЬНІ

СИТУАЦІЯ	ПРИЧИНА	ЕФЕКТ	РІШЕННЯ
The машина не має підготувати каву.	Якщо через три секунди від початку розряду дозатор не має відправити імпульси.	Якщо завантаження не перервано вручну, досягнуто ліміту часу (120 секунд).	Перервати в розрядка.
він води немає ВІН тягар в котел .	Якщо через 90 секунд від початок, з увімкненим насосом під час самовирівнювання, рівень не відновився або протягом 180 секунд, якщо функція самовирівнювання це деактивовано.	Насос відключений, опір і все в функції є загальмований.	Вимкніть машину та зверніться до служби технічної підтримки.



12.1

ЕЛЕКТРИЧНА СХЕМА 230В “СВ”

- 1 Компресор
- 2 Газа з вів
- 3 Пляма вів зліва
- 4 Пляма з вів правильно
- 5 Лічильник об'ємний
- 6 датчик тримач фільтра
- 7 датчик з депозит
- 8 датчик резистивний
- 9 Реле тиску
- 10 Реле тиску з безпеки
- 11 кнопки з розрядка
- 12 Важіль з гаряча вода
- 13 Важіль з пар
- 14 Електроклапан кластер
- 15 Електроклапан Пюре Заварювати
- 16 Електроклапан пар/вода гарячий
- 17 Електроклапан з рівень
- 18 Електроклапан пар
- 19 Електроклапан повітря
- 20 Електроклапан депозит
- 21 Електроклапан зупинити воду
- 22 Двигун з в бомба
- 23 Перемикач майор
- 24 естафета з годування
- 25 естафета з в котел пар
- 26 Годування розподільний щит
- 27 Комутатор електроніка
- 28 Запобіжник теплові
- 29 Котел з пар
- 30 КОНТРОЛЬ дистанційний
- 31 Котел кава
- 32 Кластер кава
- 33 Зонд з температура кавової групи
- 34 Датчик температури кавового бойлера
- 35 датчик температури в котел з пар



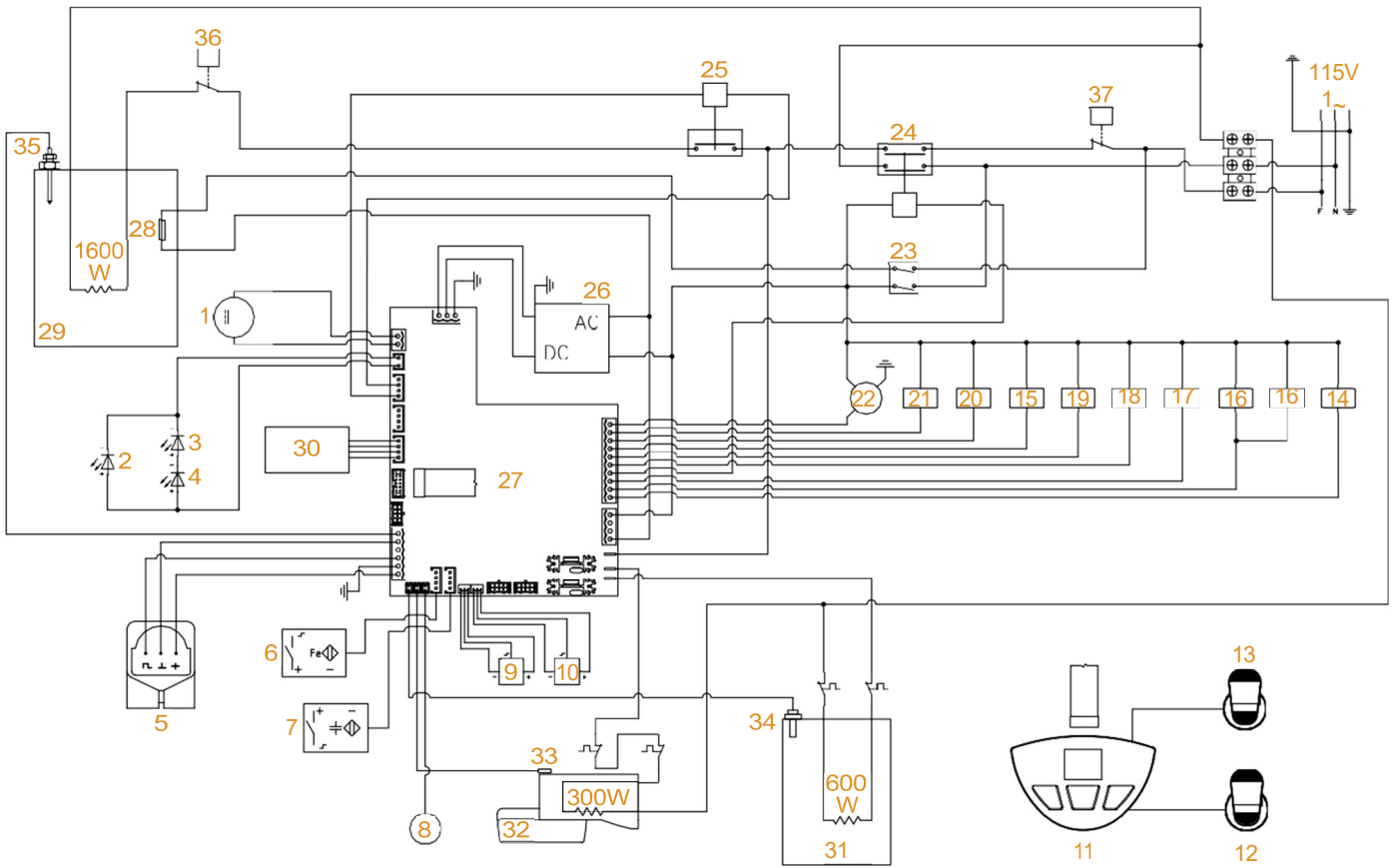

12.2

СХЕМА ЕЛЕКТРИКА 115 В «CSA»

- 1 Компресор
- 2 Газа з вів
- 3 Пляма вів зліва
- 4 Пляма з вів правильно
- 5 Лічильник об'ємний
- 6 датчик тримач фільтра
- 7 датчик з депозит
- 8 датчик резистивний
- 9 Реле тиску
- 10 Реле тиску з безпеки
- 11 кнопки з розрядка
- 12 Важіль з води гарячий
- 13 Важіль з пар
- 14 Електроклапан кластер
- 15 Електроклапан Пюре Заварювати
- 16 Електроклапан з пара / вода гарячий
- 17 Електроклапан з рівень
- 18 Електроклапан пар
- 19 Електроклапан повітря
- 20 Електроклапан депозит
- 21 Електроклапан зупинити воду
- 22 Двигун з в бомба
- 23 Перемикач майор
- 24 естафета з годування
- 25 естафета з в котел пар
- 26 Годування розподільний щит
- 27 Комутатор електроніка
- 28 Запобіжник теплові
- 29 Котел з пар
- 30 КОНТРОЛЬ дистанційний
- 31 Котел кава
- 32 Кластер кава
- 33 Зонд з температура групи кава
- 34 Датчик температури кавового бойлера
- 35 Датчик температури парового котла
- 36 Реле тиску
- 37 Перемикач теплові



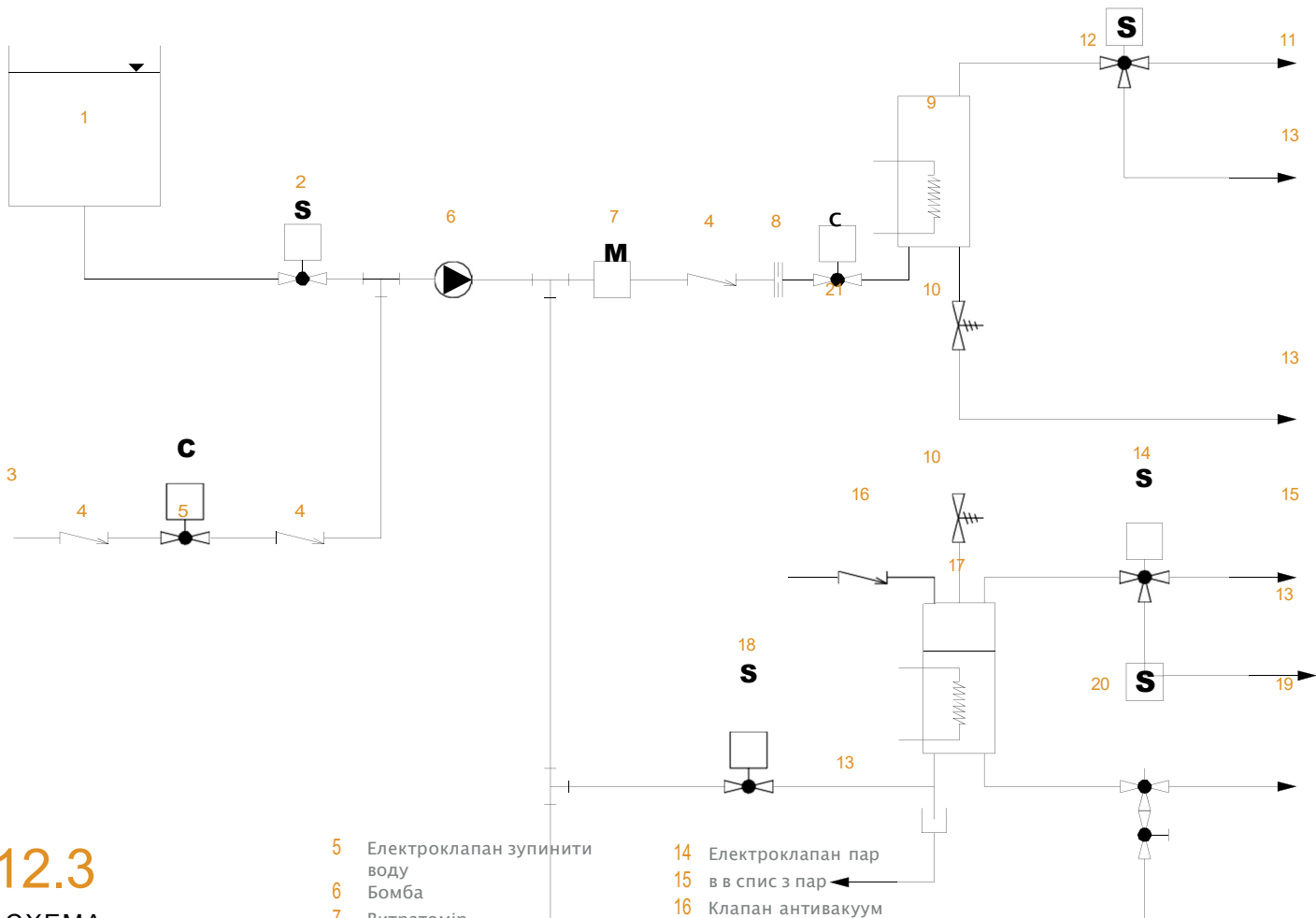

12.3

СХЕМА ГІДРАВЛІЧНИЙ

- 1 депозит
- 2 Електроклапан депозит
- 3 Сітка Гідраліка
- 4 Клапан проти повернення

- 5 Електроклапан зупинити воду
- 6 Бомба
- 7 Витратомір
- 8 отвір відкалібрований
- 9 Котел з кава
- 10 Клапан з безпеки
- 11 в він тримач фільтра
- 12 Електроклапан доставки
- 13 розрядка в в лоток
- 14 Електроклапан пар
- 15 в в спис з пар
- 16 Клапан антивакuum
- 17 Котел пар
- 18 Електроклапан з рівень
- 19 в в спис води гарячий
- 20 Електроклапан з гаряча вода з краном
- 21 Електроклапан з КОНТРОЛЬ з потік



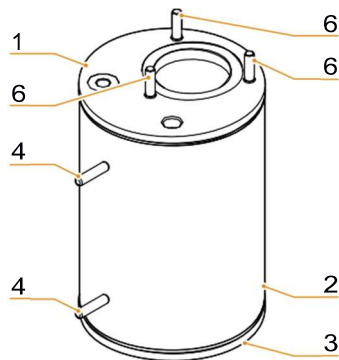
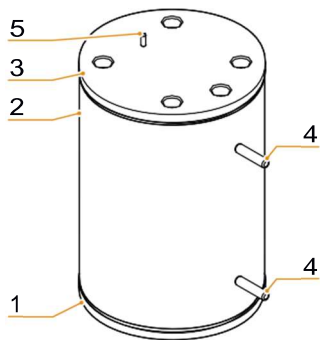

12.4

СХЕМА КОТЕЛ

ДАНІ ДЕМОНСТРУВАТИ ДИРЕКТИВА Р.Е.D. 97/23/ЕС

ОБ'ЄМ	1,5 л
Т.С.	139°C
РVS	3 бар
П.Т.	4 бар
БІГЛО	H ₂ O

ЕЛЕМЕНТ	КІЛЬКІСТЬ	НОМЕР ЧАСТИНИ	ОПИС	МАТЕРІАЛ
1	1	98031201	Фланець нижче	
2	1	98031201	Тіло з в котел	НЕРЖАВІЮЧА СТАЛЬ AISI 316L
3	1	98031201	Фланець начальника	НЕРЖАВІЮЧА СТАЛЬ AISI 316L
4	2	00080750	Гвинт в'язень М6 x 25	НЕРЖАВІЮЧА СТАЛЬ
5	1	00080800	Гвинт в'язень М3 x 8	НЕРЖАВІЮЧА СТАЛЬ
6	3	00081410	Гвинт в'язень М6 x 20	НЕРЖАВІЮЧА СТАЛЬ



ЗАЯВА ОФ ВІДПОВІДНІСТЬ МАШИНИ ДО ТИСК

Компанія **Simonelli Group** під свою власну відповідальність заявляє, що кавова машина, позначена нижче, відповідає наступним вимогам ЄС, відповідає настановам і наступним основним вимогам Додатку А. Перевірка відповідності: Категорія 1, форма А Для перевірки відповідності вимогам задується Настанови став в слідуючи, налаштований норми застосовується.

Про це заявляє **Simonelli Group** низький його відповідальність що в машина з кава ідентифіковані наступний є відповідно до в наступні директиви СЕС і відповідає вимоги істотний з експонат ДО. Оцінка з в відповідність: категорія 1 модуль ДО. для перевірити в відповідність з є директиви ВІН вони мають застосовує гармонізовані стандарти, наведені в таблиці.

The технічний Документи є в дем на в назад зазначено правесей Місце діяльності депонованій. Відповідальний для в Створення і Опіке в технічний

Документи є Містер Ing. Лаура Фіоретті .

він архів технічний ВІН знахідки в в штаб правесей з в адресу зазначено в в задній .

він відповідальний відповідальний з в конституція і управління з архів технічний є він Ing. Лаур Фіоретті .

2006/42/EC	Maschinenrichtlinie Директива «Машини»	
2014/35/EU	Niederspannungsrichtlinie Directiva «Баха напруга»	
Директива 2014/30/EU	щодо електромагнітної сумісності compatibilidad electromagnética	Directiva
(ЄС) немає	Директива 1935/2004 для Матеріали в з харчові продукти в контакт Come Directiva "materiales para alimentos"	
2014/68/ЄС	Директива щодо обладнання, що працює під тиском Директива «команди до тиск»	
2011/65/EU	ROHS- Директива Richtlinie ROHS	
(ЄС) No 2023/2006	Положення вище є добре Виробнича практика для матеріали, Предмети і в використовуєвати від бісфенол А в Кольори і лаки, в крім того звичайно є, з харчові продукти в контакт до прийти. Регулювання з привіт добре практики з виробництво з матеріалів і об'єкти, і приблизно він використовуєвати з бісфенол ДО в лаки і покриття, призначені для контакту з харчовими продуктами.	
Д.М. 21.03.1973	Норми гігієни для упаковка, контейнер і обладнання, в крім того звичайно є, з харчові продукти або тіло-засоби догляду в контакт до прийти. Дисциплінованість гігієнічний з в упаковка, контейнери, посуд, судилося до введіть в контакт з в речовини харчування або з речовинами для особистого використання.	
10/2011/ЄЕС	Kunststoff материал Richtlinie Директива матеріал пластик	
85/572/ЄЕС	Richtlinie Metalle und Alloys щодо металів і сплавів	
82/711/ЄЕС		

Modell und Jahr der Herstellung **Модель і рік виробництва**

See Typenschild auf der Maschine **See в пилта з даних з в машина**

Номер серії з серії

		місткість / Capacidad	8 л
<i>котел</i>	ЧЕРНЕТКА ДАНИХ ПОЛІТИКА PED 2014/68/CE	T.C	139°C
<i>Кальдера</i>	DATOS PROYECTO ДИРЕКТИВА PED 2014/68/CE	PVS	3.0 Ведмідь
		PT	4.0 Ведмідь
		Рідина / Rідина	H ₂ O

застосування Норман

Колекції M, S, VSR '78 і '95, які можна отримати в юридичному центрі Recogidas PC, VSR видання '78 р '95 conservadas en la sede правовий

Норматива застосовується

див Кінець в Інструкція із застосування

Малюнок № Дібухо п.

Ver al остаточний з Інструкція de Інструкції

генеральний директор

Марк Фелзанці

Бельфорте з К'єнті, 12.01.2023

УВАГА: Цю декларацію необхідно зберігати разом із пристроєм. Будь-яке використання пристрою не за призначенням заборонено. Користувач несе відповідальність за підтримку цілісності, працездатності канаки та її захисних аксесуарів. Цей сертифікат більше не буде дійсним, якщо пристрій модифіковано без явного дозволу виробника або якщо він модифікований не відповідно до інструкцій у посібнику з використання та обслуговування перераховані Інструкції встановлено або використовується стати повинен.

УВАГА: Цю декларацію необхідно зберігати та завжди супроводжувати машину. Забороняється використовувати машину з функціями, відмінними від призначених в він демонструвати. The цілісність і ефективність так в машина і з в аксесуари з безпеки є до пост з користувача. The присутній заява втратить свій термін дії в він справа з що він апарат бути змінений без експрес авторизація з будівельник, або добре так га бує встановлено або використовується з форму немає як зазначено в посібнику користувача та інструкціях.





Сімонеллі Група | Іди І. Бетті, 1 | 62020 Бельфорте з К'єнті (МС) | Італія Т +39 0733 9501 |
Ф +39 0733 950242 | info@victoriaarduino.com

www.victoriaarduino.com